



PL

Karta Techniczna



Wymiary:	590mm x 950mm x 2170mm
Strefa bezpieczeństwa:	3,95m x 3,59m
Powierzchnia strefy bezpieczeństwa:	12m ²
Wysokość swobodnego upadku:	3m
Wymagana powierzchnia:	Beton, kamień, piasek, darnń
Głębokość posadowienia:	300mm
Przeznaczenie:	Miejsca użyteczności publicznej
Części zapasowe:	dostępne u producenta
Przedział wiekowy użytkowników:	brak (ograniczenie wzrostu)
Certyfikat zgodności z normą:	PN-EN 16630

Instrukcja użytkowania:

Stań plecami do urządzenia. Połóż przedramiona na podłokietnikach, rękoma chwyć za drążki. Unieś ugięte w kolanach nogi jak najwyżej.

Dane materiałowo-konstrukcyjne:

Rama wykonana z rury stalowej malowanej proszkowo. Słup nośny wykonany z rury stalowej zakończonej od dołu kołnierzem montażowym. z zastosowaniem śrub nierdzewnych. Zakończenia otworów zaślepione na stałe elementami ze stali.

Urządzenie montowane na stałe w gruncie.

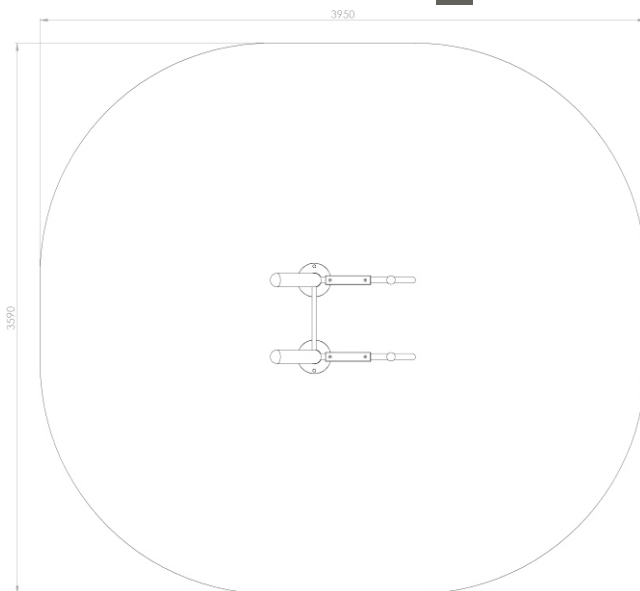

Pole strefy bezpieczeństwa: 12m²
Wymiar strefy bezpieczeństwa: 3,95m x 3,59m

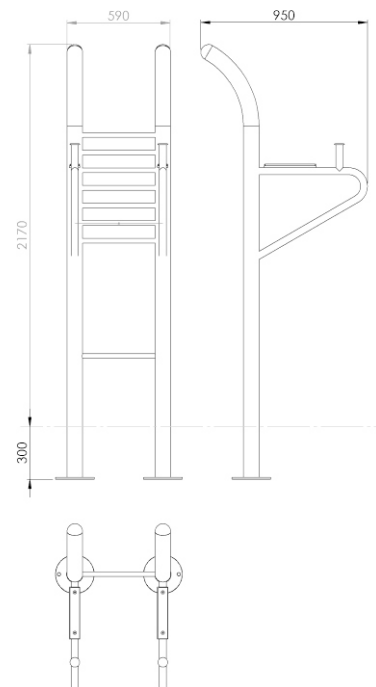

Wymiary: 590mm x 950mm x 2170mm