



PL

## Karta Techniczna



Wymiary:	1015mm x 500mm x 1410mm
Strefa bezpieczeństwa:	4,02m x 3,50m
Powierzchnia strefy bezpieczeństwa:	12m <sup>2</sup>
Wysokość swobodnego upadku:	2m
Wymagana powierzchnia:	Beton, kamień, piasek, darń
Głębokość posadowienia:	300mm
Przeznaczenie:	Miejsca użyteczności publicznej
Części zapasowe:	dostępne u producenta
Przedział wiekowy użytkowników:	brak (ograniczenie wzrostu)
Certyfikat zgodności z normą:	PN-EN 16630

### Instrukcja użytkowania:

Chwyć rękoma za poręcz, stań na stopnicach. Używając mięśni nóg poruszaj nimi do przodu i do tyłu. Plecy utrzymuj w pozycji pionowej.

### Dane materiałowo-konstrukcyjne:

Uchwyt wykonany z rury stalowej malowanej proszkowo. Słupy nośne wykonane z rury stalowej zakończonej od dołu kołnierzem montażowym. Połączenia ruchome wykonane za pomocą łożysk tocznych. Montaż z zastosowaniem śrub nierdzewnych. Zakończenia otworów zaślepione na stałe elementami ze stali.

Urządzenie montowane na stałe w gruncie.

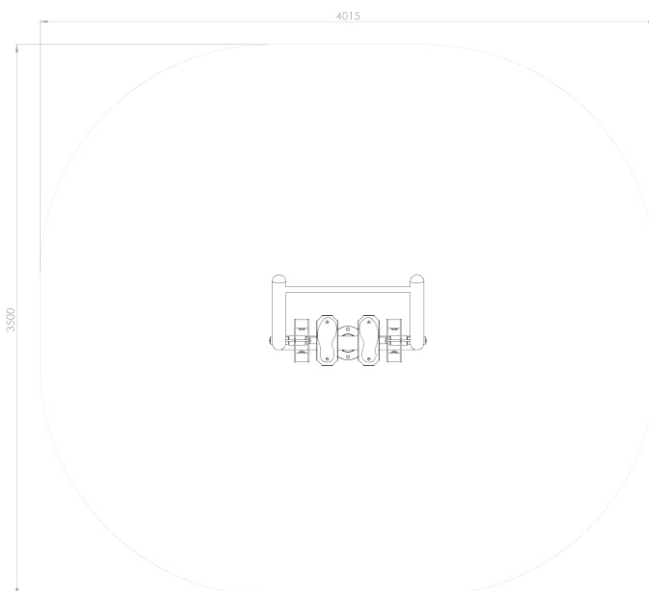

Pole strefy bezpieczeństwa: 12m<sup>2</sup>  
Wymiar strefy bezpieczeństwa: 4,02m x 3,50m

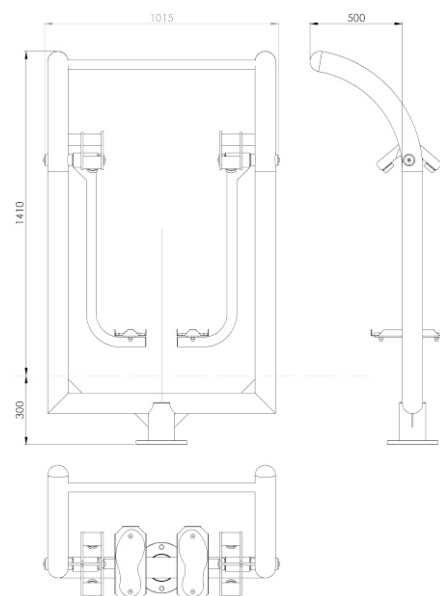

Wymiary: 1015mm x 500mm x 1410mm