



PL

Karta Techniczna



Wymiary:	1045mm x 800mm x 1710mm
Strefa bezpieczeństwa:	4,05m x 3,8m
Powierzchnia strefy bezpieczeństwa:	13m ²
Wysokość swobodnego upadku:	-
Wymagana powierzchnia:	Beton, kamień, piasek, darni
Głębokość posadowienia:	300mm
Przeznaczenie:	Miejsca użyteczności publicznej
Części zapasowe:	dostępne u producenta
Przedział wiekowy użytkowników:	brak (ograniczenie wzrostu)
Certyfikat zgodności z normą:	PN-EN 16630

Instrukcja użytkowania:

Położ rozłożone dłonie na kierownicach. Poruszaj kierownicami w prawo lub w lewo.

Dane materiałowo-konstrukcyjne:

Kierownice wykonane z rury i blachy stalowej malowanej proszkowo. Słup nośny wykonany z rury stalowej zakończonej od dołu kołnierzem montażowym. Połączenia ruchome wykonane za pomocą łożysk tocznych. Montaż z zastosowaniem śrub nierdzewnych. Zakończenia otworów zaślepione na stałe elementami ze stali. Urządzenie montowane na stałe w gruncie.

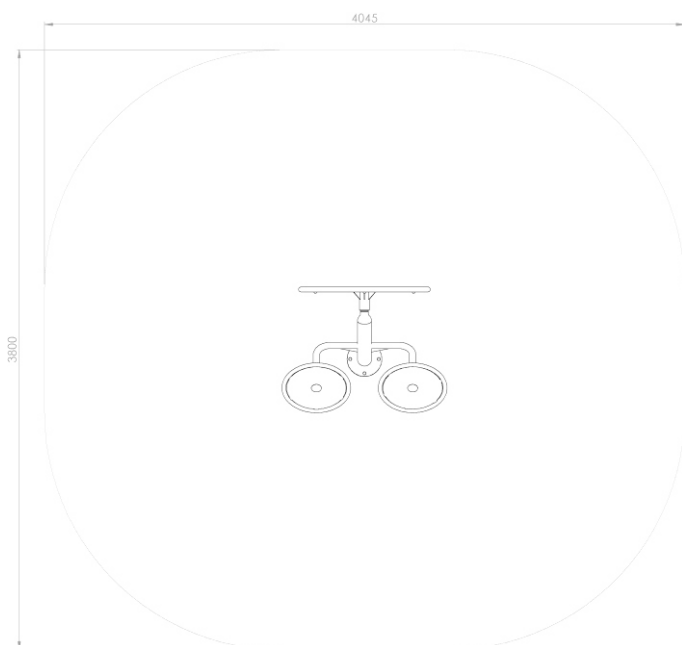

Pole strefy bezpieczeństwa: 13m²
Wymiar strefy bezpieczeństwa: 4,05m x 3,8m

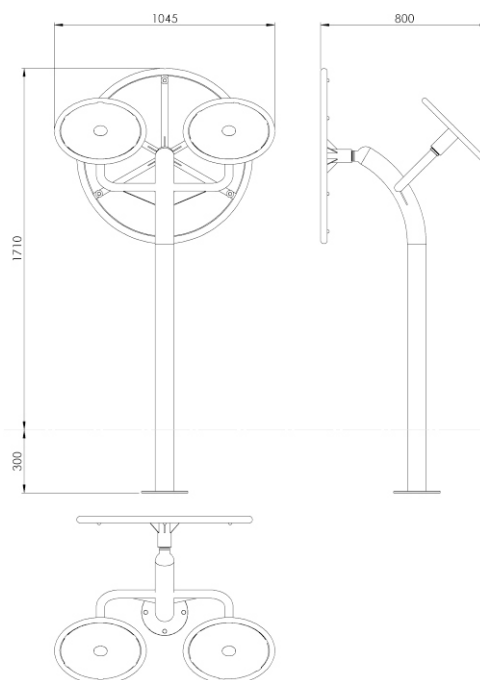

Wymiary: 1045mm x 800mm x 1710mm